

# REF: FP12 EL REMO

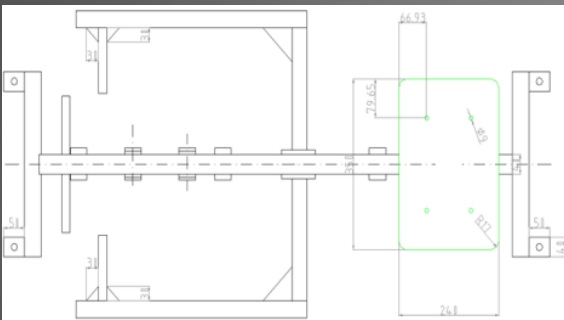
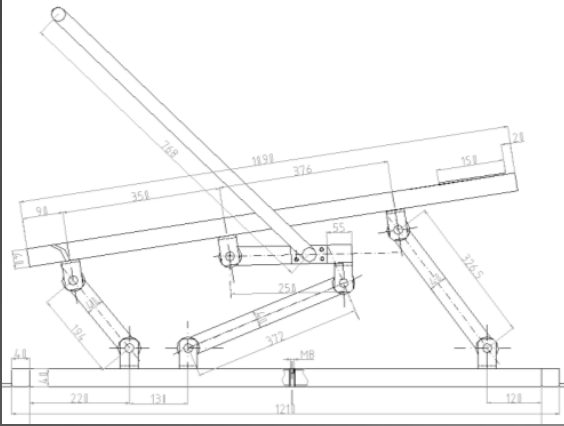

## FUNCIONES:

FAVORECE MUSCULATURA DEL BRAZO, PECHO Y ESPALDA. MEJORA LA FLEXIBILIDAD Y AGILIDAD DE HOMBROS, MANOS Y CODOS.

## CARACTERISTICAS TÉCNICAS

### Estructura:

*Tubos de Acero Inoxidable AISI 316L Marino de 2mm. de espesor.*

### Seguridad:

*Tornillos de Acero y tapones antivandalicos, Asientos Ergonomicos en HDP (Polietileno de alta densidad).*

### Area:

*Se respetará un radio de seguridad de 1,5mtrs.*

### Tiempo Recomendado:

*15min.*



MONTAJES GARRA SL - BULANDEGI BIDEA 24 PAB.1 (20159)  
ZIZURKIL -GIPUZKOA- [WWW.GARRASL.COM](http://WWW.GARRASL.COM)

