

REF: FP06 LOS GIROS

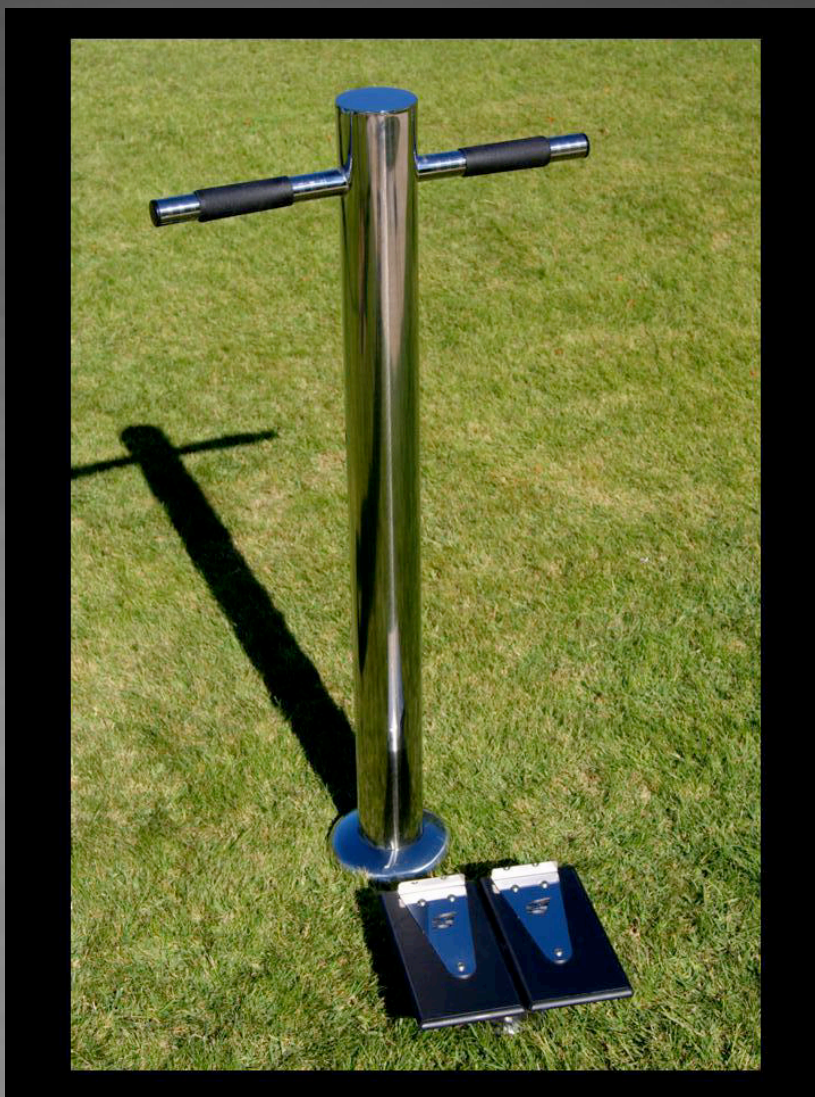
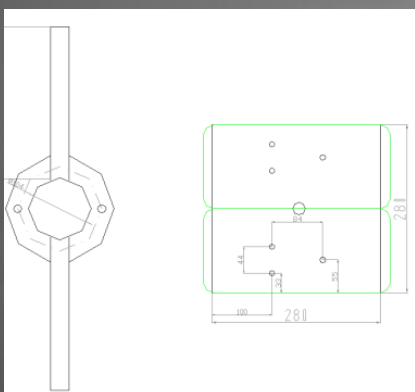
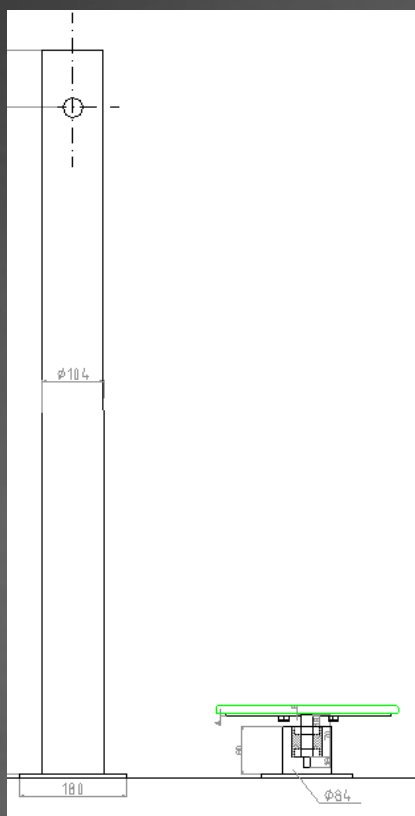

FUNCIONES:

FORTALECE MUSCULATURA ABDOMINAL Y LUMBAR.
FAVORECE FLEXIBILIDAD DE COLUMNA VERTEBRAL Y CINTURA. AYUDA A MEJORAR LA FIGURA.

CARACTERISTICAS TÉCNICAS

Estructura:

Tubos de Acero Inoxidable AISI 316L Marino de 2mm. de espesor.

Seguridad:

Tornillos de Acero y tapones antivandálicos, Asientos Ergonomicos en HDP (Polietileno de alta densidad).

Area:

Se respetará un radio de seguridad de 1,5mtrs.

Tiempo Recomendado:

15min.



MONTAJES GARRA SL - BULANDEGI BIDEA 24 PAB.1 (20159)
ZIZURKIL -GIPUZKOA- WWW.GARRASL.COM

