

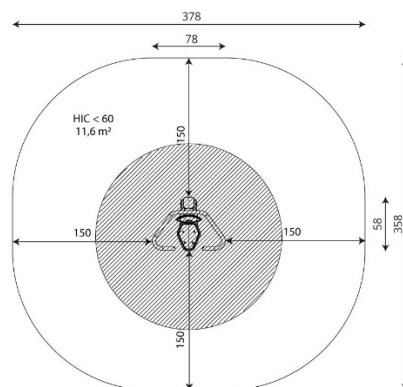

**Especificaciones**

<b>Zona de Seguridad</b>	<b>11.6 m<sup>2</sup></b>
<b>Largura</b>	<b>0.78 m</b>
<b>Anchura</b>	<b>0.58 m</b>
<b>Altura Total</b>	<b>1.53 m</b>
<b>Altura de Caída</b>	<b>&lt;0.60 m</b>
<b>Rango Edad</b>	<b>14 años</b>
<b>Usuarios</b>	<b>1</b>

**Área de Seguridad Mínima**

**Especificación de Material**

- Construcción principal de 100x100 mm galvanizado y pintado al polvo o acero INOX.
- Asiento y respaldo realizados en HPL antideslizante e impermeable.
- Topes de estructura asegurados con tapas de plástico duradero.
- Barras de galvanizado y pintadas al polvo o de acero INOX.
- Tornillos de acero inoxidable.
- Soportes en Policarbonato y HDPE (Polietileno).
- Elementos móviles basados en un sistema de frenado duradero y cerrado en carcasas, que no requieren engrase ni mantenimiento, lo que garantiza una larga vida útil del dispositivo.

**Comentarios Adicionales**

- El equipo está certificado por una organización de acreditación o por certificado de conformidad.
- El equipo está diseñado para parques infantiles públicos.
- El renderizado de la imagen es ilustrativo, puede que alguna pieza o color sea distinto.

**Normas**

- Este equipo cumple con la normativa UNE-EN1176.