

NF-01 PRESS SUPERIOR

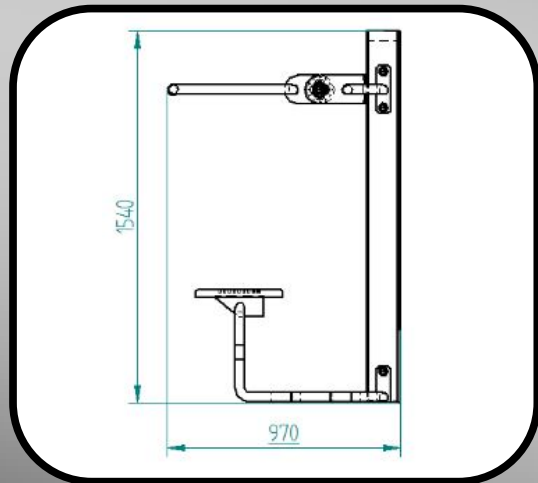

SISTEMA DE FRENADO AUTÓNOMO

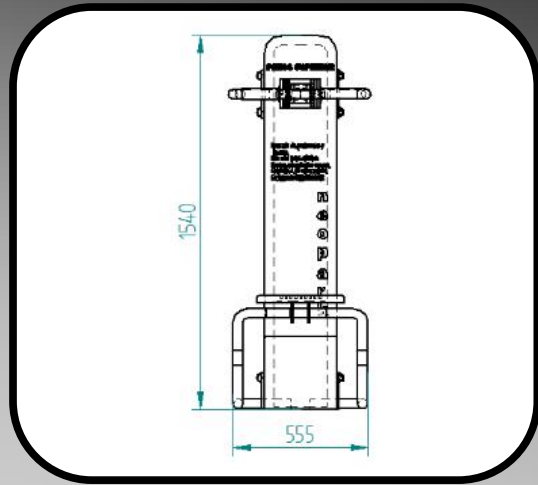

UNE EN16630:2015



ENLACE SESIÓN EXPLICATIVA



USO.

Equipos destinados únicamente a jóvenes y adultos, o personas de talla superior a 1,40 metros. Colóquese sentado sobre el asiento, agarre los manerales con ambas manos y tire hacia abajo y hacia arriba simultáneamente. Se recomienda realizar 3 sesiones de 10 movimientos a cada lado, con descansos de 3 minutos entre sesión y sesión.

FUNCIÓN.

Mejora los músculos y articulaciones de extremidades superiores, pecho y espalda. Mejora la capacidad pulmonar y la actividad cardíaca.

MATERIALES.

Estructura principal en acero de primera calidad, galvanizado en caliente, acabado mediante aplicación de pintura en polvo en horno de lacado. Paneles, asientos y reposapiés en HDPE de espesores variables. Tornillería en acero inoxidable.

