

# NF-09 STEPPER

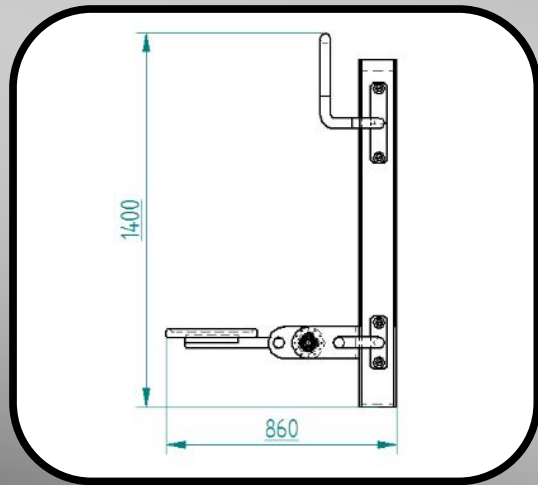

SISTEMA DE FRENADO AUTÓNOMO

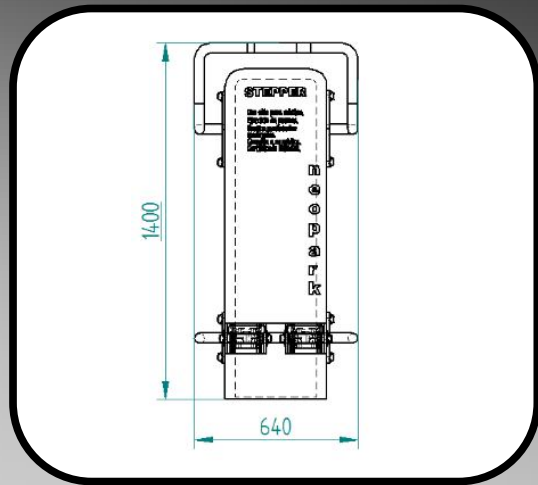

UNE EN16630:2015



ENLACE SESIÓN EXPLICATIVA

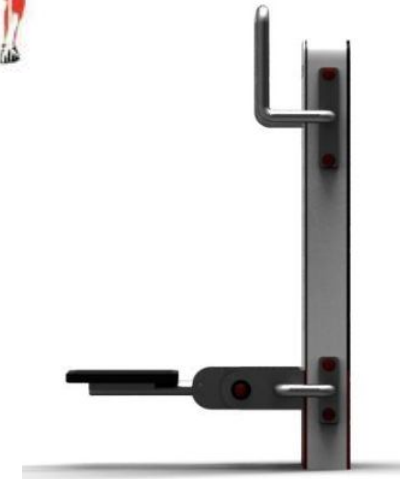

## USO.

Equipos destinados únicamente a jóvenes y adultos, o personas de talla superior a 1,40 metros.

Colóquese de pie sobre los estribos, agarre el maneral con ambas manos y tire hacia abajo y simule el movimiento natural de subir escaleras. Se recomienda realizar 3 sesiones de 1 minuto, con descansos de 3 minutos entre sesión y sesión.

## FUNCIÓN.

Mejora los músculos y articulaciones de extremidades inferiores y glúteos. Mejora la capacidad pulmonar y la actividad cardíaca.

## MATERIALES.

Estructura principal en acero de primera calidad, galvanizado en caliente, acabado mediante aplicación de pintura en polvo en horno de lacado. Paneles, asientos y reposapiés en HDPE de espesores variables. Tornillería en acero inoxidable.

